

Hartelijk bedankt voor uw beslissing, een produkt van SATO OFFICE te nemen.

Om u de omgang met de funkties van de Satoline te vereenvoudigen, hebben wij deze korte gebruiksaanwijzing opgesteld.

Bitte öffnen
Please open
À ouvrir
Openen a. u. b.

SATO

SATO

SATO Office GmbH
Jubatus-Allee 1
92263 Ebermannsdorf
Germany
Fon +49(0)9438-949-0
Fax +49(0)9438-949-40
www.satooffice.com
info@satooffice.com

1067097_01.08

SATO
SATOLINE



Bedienungsanleitung
Operating Instructions
Guide d'utilisation
Gebruiksaanwijzing

Vielen Dank, dass Sie sich für ein Produkt von SATO OFFICE entschieden haben.

Um Ihnen den Umgang mit den Funktionen des Satoline zu erleichtern, haben wir diese kurze Erläuterung für Sie zusammengestellt.

Thank you for choosing a product from SATO OFFICE.

In order to simplify the handling of the Satoline, we have created a brief summary of the functions for you.

Merci beaucoup d'avoir choisi un produit de la marque SATO OFFICE.

Afin de vous faciliter l'utilisation des différents fonctions du siège Satoline, nous avons mis au point pour vous cette petite notice d'utilisation.

8. Wielen

Wielen volgens DIN EN 12 5 29 - met drukgevoelige remmechaniek.

Voor zachte vloeren: éénkleurige wielen.

Voor harde vloeren: 2-kleurige wielen.

9. Reiniging

Het reinigen van de polsterdelen kan met gewone reinigingsmiddelen gevolgen.

10. Gebruiksaanwijzing

Deze bureaustoel alleen onder beachting van de algemene zorgvoudsplicht gebruiken.

Bij gebruik als opsteighulp, zitten op de armleggers en dgl. bestaat gevaar voor ongelukken.

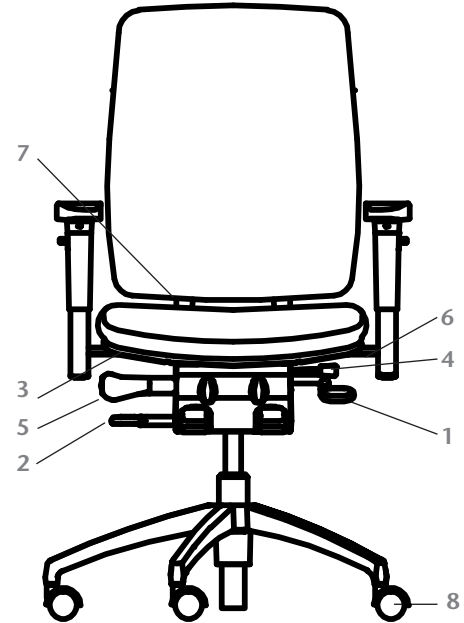

deutsch

1. Kinematik

Linken Hebel unterhalb der Sitzfläche nach oben ziehen:

Arretierung (in 3 Positionen).

Hebel nach unten drücken: Lösen der Synchronmechanik für dynamisches Sitzen.

2. Sitzhöhenverstellung

Zur stufenlosen Höhenverstellung der Sitzfläche ziehen Sie den Bedienungshebel rechts unter der Sitzfläche nach oben.

Achtung ! Arbeiten bzw. Austausch an Gasfedern nur durch eingewiesenes Personal.

3. Sitztiefeinstellung (Optional)

Taste rechts vorne unter der Sitzfläche gedrückt halten und den Sitz in die gewünschte Position schieben (7 Positionen sind möglich).

4. Sitzneigungseinstellung (Optional)

Den Hebel auf der linken Seite hinten unterhalb der Sitzfläche drücken und negative Sitzneigung einstellen (-3°).

5. Gewichtseinstellung

Den Regler zur Gewichtseinstellung finden Sie rechts unter der Sitzfläche. Ziehen Sie diesen nach außen, um die Einstellung vornehmen zu können.

Um eine leichtere Einstellung zu erreichen, drehen Sie den Regler in die gewünschte Richtung: (-) Die Mechanik wird leichtgängiger. Nach vorne (+) gedreht, wird die Mechanik schwergängiger.

6. Armlehneneinstellungen

Multifunktionsarmlehnen (Optional):

Durch Betätigen der Taste an der Außenseite, können die Armlehnen in der Höhe (8 Positionen) eingestellt werden. Um die Armlehnen in der Breite zu verstellen, Hebel unterhalb der Armlehne öffnen, Armlehnen in die gewünschte Position bringen und Hebel wieder schließen.

Durch Anheben der Armlehnenauflagen, lassen sich diese nach rechts oder links drehen und können somit in 3 Positionen eingestellt werden.

7. Rückenlehnenhöhenverstellung

Halten Sie die Taste an der Rückenlehne rechts unten gedrückt und verschieben Sie die Rückenlehne in die gewünschte Position (70 mm Hub - 7 Rastpositionen).

Zum Einrasten Taste lösen.

8. Rollen

Rollen nach DIN EN 12 5 29 – lastabhängig gebremst.

Für textile Böden: Die Räder der Rollen sind auf der gesamten Oberfläche gleichfarbig.

Für harte Böden: Der weiche Laufring ist andersfarbig.

9. Pflege

Die Reinigung der Polsterteile kann mit handelsüblichen Polsterreinigungsmitteln erfolgen.

10. Benutzerhinweis

Diesen Bürodrehstuhl nur bestimmungsgemäß
Unter Beachtung der allgemeinen Sorgfaltpflicht benutzen. Bei Verwendung als Aufstiegshilfe, Sitzen auf Armlehnen oder anderweitig besteht Unfallgefahr.

english

1. Kinematic

Pull up the left lever underneath the seat:

Adjustment (in 3 positions).

Press down the lever: Release of the synchronous mechanism for dynamic seating

2. Seat height adjustment

To raise or lower the height of the seat on an infinitely variable scale, pull adjustment lever on the right side underneath the seat upwards.

Caution! The pneumatic springs should be repaired or replaced by trained personnel only.

3. Seat depths adjustment (optional)

Hold down the front lever underneath the seat and move the seat with your buttocks into the desired position (7 positions are possible).

4. Seat inclination adjustment (optional)

Press the lever on the rear left side underneath the seat and adjust negative seat inclination (-3°).

5. Weight adjustment

The weight adjustment regulator is located to the front beneath the seat. Pull it outwards in order to adjust the weight.

To obtain a lighter setting, turn the lever to the desired direction: (-) the mechanism becomes lighter. Turning forward (+) tightens the mechanism.

6. Armrest adjustments

Multifunctional armrests (optional):

Push the button on the outside to adjust the height of the armrests (8 positions). To adjust the width of the armrests, open the lever beneath the armrest, move armrest into desired position and close the lever again. By lifting the armrests you can turn them right or left and thus you can adjust 3 positions.

7. Backrest height adjustment

Hold down the button on the lower right of the backrest and move the backrest into desired position (70 mm travel - 7 locking positions). To lock the backrest, release the button.

8. Castors

Castors as per DIN EN 12 5 29 – with load controlled braking mechanism.

For textile floors: the wheels of the castors are uni-coloured over the whole surface.

For hard floors: the soft tread of the wheel is of a different colour.

9. Cleaning

Upholstery parts can be cleaned by means of the appropriate commercial detergents for upholstery.

10. Considerations for use

Only use this office swivel chair in accordance with the intended by respecting the general duty of care. Danger of accident exists in the case of use as an ascent assistance, sitting on armrests or other improper use.

français

1. Cinématique

Pousser le levier sous l'assise vers le haut :

Verrouillage (en 3 positions).

Pousser le levier vers le bas : libérer le mécanisme synchrone pour une position assise confortable.

2. Réglage en hauteur de l'assise

Pour régler en continu la hauteur de l'assise, actionnez vers le haut le levier qui se trouve à droite sous l'assise.

Attention! Les lifts à gaz ne doivent être manipulés ou changés que par des spécialistes.

3. Réglage de profondeur de l'assise (en option)

Maintenir pressée la touche à l'avant à droite sous l'assise et pousser le siège dans la position souhaitée (7 positions possibles).

4. Réglage de l'inclinaison du siège (en option)

Appuyer sur le levier à gauche derrière l'assise et régler l'inclinaison négative du siège (-3°).

5. Réglage en fonction du poids

Le dispositif de réglage du poids se trouve à droite sous l'assise. Tirez-le vers l'extérieur pour pouvoir faire le réglage.

Pour un réglage facile, tourner le dispositif dans le sens souhaité : (-) Réglage plus doux du mécanisme. Tourné vers l'avant (+), le réglage plus dur du mécanisme.

6. Réglage des accoudoirs

Accoudoirs multifonctionnels (en option) :
L'actionnement de la touche sur l'extérieur permet le réglage en hauteur (8 positions) des accoudoirs. Pour le réglage en largeur des accoudoirs ouvrir le levier sous l'accoudoir, mettre l'accoudoir dans la position souhaitée et refermer le levier.

Les protections des accoudoirs peuvent être soulevées pour être tournées à droite ou à gauche pour le réglage dans 3 positions.

7. Réglage en hauteur du dossier

Presser et maintenir la touche en bas à droite sur le dossier et mettre le dossier dans la position souhaitée (70 mm levée - 7 positions verrouillées).

Pour l'enclenchement, libérer la touche.

8. Type des roulettes

Roulettes selon les normes DIN EN 12 5 29 – avec un mécanisme de freinage contrôle en charge.

Pour moquettes : les roues des roulettes sont d'une couleur unie sur toute la surface.

Pour sols durs : la partie souple de la roue est d'une couleur différente.

9. Entretien

Le nettoyage des coussins se fait aisément avec des produits de nettoyage courants.

10. Instructions d'utilisation

N'utilisez ce siège de bureau qu'en conformité avec les consignes courantes d'utilisation. Un danger d'accident existe lors de toute utilisation anormale du siège, comme s'asseoir sur les accoudoirs, ou autre usage abusif.

nederlands

1. Kinematica

De linke hendel onder het zitvlak naar boven: blokkering (in 3 posities).

Hendel naar beneden: deblokkering van de synchroonmechaniek voor dynamisch ztten.

2. Hoogteverstelling van de zitting

Om de zitting traploos in hoogte te verstellen, moet de bedieningshendel rechts onder het zitvlak naar boven geduwd worden.

Belangrijk! Het vervangen van de gasveer uitsluitend door deskundig personeel.

3. Zitdiepte verstelling (optioneel)

Knop rechts voor onder het zitvlak ingedrukt houden en de zitting in de gewenste positie verschuiven (7 posities mogelijk).

4. Zithellinginstelling (optioneel)

De hendel aan de linkerkant onder de zitting indrukken en een negatieve zithelling instellen (-3°).

5. Gewichtsinstelling

U vindt de regelknop voor de gewichtsinstelling rechts onder de zitting. Trek deze naar buiten, om de instelling te kunnen uitvoeren.

Om een lichtere instelling te verkrijgen, draai de knop in de gewenste richting: (-) het mechaniek reageert lichter.

Naar voren (+) gedraaid, reageert het mechaniek zwaarder.

6. Instelling van de armsteunen

Multifunctionele armsteunen (optioneel):

Door gebruik van de drukknop aan de buitenzijde, kan de armlegger in de hoogte ingesteld worden (8 posities).

Om de armleggers in de breedte te verstellen, de hendel openen, armsteunen in de gewenste positie brengen en de hendel weer sluiten.

Door het opheffen en draaien van de armsteunen naar rechts en naar links kan men deze in 3 posities instellen.

7. In de hoogte verstelbare rugleuning

Houd de knop van de rugleuning rechts onder ingedrukt en verschuif de rugleuning in de gewenste positie (70 mm hoogteverstelling - 7-traps).

Voor het vastzetten de knop loslaten.