

Bitte öffnen  
Please open  
À ouvrir  
Openen a. u. b.

**SATO**

**SATO**



**SATO**  
EVOLUTION



**TCC**

TCC is a brand of

SATO Office GmbH  
Jubatus-Allee 1  
Ebermannsdorf  
Germany  
Fon +49(0)9438-949-0  
Fax +49(0)9438-949-40  
[www.satooffice.com](http://www.satooffice.com)  
[info@satooffice.com](mailto:info@satooffice.com)

1061866 01.08

Bedienungsanleitung  
Operating Instructions  
Guide d'utilisation  
Gebruiksaanwijzing

Vielen Dank, dass Sie sich für ein Produkt von SATO OFFICE entschieden haben.

Um Ihnen den Umgang mit den Funktionen des Evolution zu erleichtern, haben wir diese kurze Erläuterung für Sie zusammengestellt.

Thank you for choosing a product of SATO OFFICE.

In order to simplify the handling of the Evolution, we have created a brief summary of the functions for you.

Merci beaucoup d'avoir choisi un produit de la marque SATO OFFICE.

Afin de vous faciliter l'utilisation des différents fonctions du siège Evolution, nous avons mis au point pour vous cette petite notice d'utilisation.

## 7. Wielen

Wielen volgens DIN EN 12 5 29 - met drukgevoelige remmechaniek.

Voor zachte vloeren: éénkleurige wielen.

Voor harde vloeren: 2-kleurige wielen.

## 8. Reiniging

Het reinigen van de polsterdelen kan met gewone reinigingsmiddelen gevolgen.

## 9. Gebruiksaanwijzing

Deze bureaustoel alleen onder beachting van de algemene zorgvoudspflicht gebruiken. Bij gebruik als opsteighulp, zitten op de armleggers en dgl. bestaat gevaar voor ongelukken.

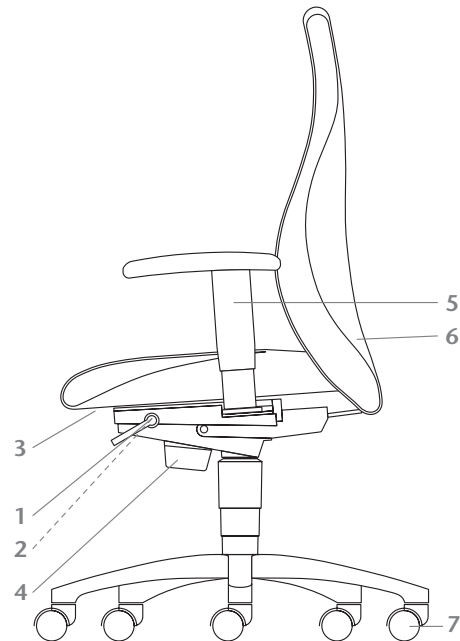

Hartelijk bedankt voor uw beslissing, een produkt van SATO OFFICE te nemen.

Om u de omgang met de funkties van de Evolution te vereenvoudigen, hebben wij deze korte gebruiksaanwijzing opgesteld.

# deutsch

## 1. Kinematik

Hebel nach unten: Arretierung ( in 5 Positionen)

Hebel nach oben: Lösen der Synchronmechanik für dynamisches Sitzen.

Negative Sitzneigung ( $-5^\circ$ ) (Optional):

Den Hebel rechts hinten unter der Sitzfläche drehen, individuelle Position bestimmen und Hebel wieder in Grundstellung bringen.

## 2. Sitzhöhenverstellung

Zur stufenlosen Höhenverstellung der Sitzfläche ziehen Sie den Bedienungshebel rechts unter der Sitzfläche nach oben.

**Achtung !** Arbeiten bzw. Austausch an Gasfedern nur durch eingewiesenes Personal.

### 3. Sitztiefeinstellung (Optional)

Rechts unter der Sitzfläche befindet sich ein zweigeteilter Hebel. Der vordere Hebel dient für die Sitztiefenverstellung an Ihrem Stuhl. Diesen Hebel nach unten gedrückt halten und den Sitz mit dem Gesäß in die gewünschte Position verschieben (5 Positionen sind möglich).

### 4. Gewichtseinstellung

Den Regler zur Gewichtseinstellung finden Sie vorne unter der Sitzfläche. Drehen Sie ihn nach links, um eine leichtere Einstellung zu erreichen; nach rechts gedreht, wird die Mechanik schwergängiger.

### 5. Armlehneneinstellungen

#### Ringarmlehnen

Um die Armlehnen in der Breite zu verstellen, die Flügelschrauben öffnen, Armlehnen in die gewünschte Position bringen und Schrauben wieder festziehen.

## Multifunktionsarmlehnen

Durch Betätigen der Taste an der Außenseite, können die Armlehnen in der Höhe (8 Positionen) eingestellt werden. Um die Armlehnen in der Breite zu verstellen die Flügelschraube öffnen, Armlehnen in die gewünschte Position bringen und Schrauben wieder festziehen. Durch Anheben der Armlehnenauflagen lassen sich diese nach rechts oder links drehen und können somit in 3 Positionen eingestellt werden.

## 6. Rückenlehnenhöhenverstellung

Durch Hochschieben der Rückenlehne mittels EasiLift lässt sich diese in der gewünschten Höhe einrasten. Um die Rückenlehne wieder in die unterste Position zurückzustellen, diese in der höchsten Stufe nochmal nach oben schieben, die Rückenlehne lässt sich dann wieder nach unten bis zur Einrastung führen.

## 7. Rollen

Rollen nach DIN EN 12 5 29 – lastabhängig gebremst.

Für textile Böden: Die Räder der Rollen sind auf der gesamten Oberfläche gleichfarbig.

Für harte Böden: Der weiche Laufring ist andersfarbig.

## 8. Pflege

Die Reinigung der Polsterteile kann mit handelsüblichen Polsterreinigungsmitteln erfolgen.

## 9. Benutzerhinweis

Diesen Bürodrehstuhl nur bestimmungsgemäß unter Beachtung der allgemeinen Sorgfaltspflicht benutzen. Bei Verwendung als Aufstiegshilfe, Sitzen auf Armlehnen oder anderweitig besteht Unfallgefahr.

# english

## 1. Kinematic

Press the lever on the left side underneath the seat downwards to block the mechanism in 5 positions. Press the lever upwards to release the mechanism for dynamic seating.

Negative seat inclination ( $-5^\circ$ ) (optional):

Turn the lever on the right back underneath seat, set the individual position and turn back the lever into normal position.

## 2. Seat height adjustment

To raise or lower the height of the seat on an infinitely variable scale, pull adjustment lever on the right side underneath the seat upwards.

**Caution!** The pneumatic springs should be repaired or replaced by trained personnel only.

### **3. Seat depth adjustment (optional)**

Below to the right of the seat there is a two-sided lever. The front lever is for the seat depth adjustment of your seat.

Keep this lever pressed down and move the seat with your buttocks into the desired position (5 positions are possible).

### **4. Weight adjustment**

The weight adjustment regulator is located to the front beneath the seat. Turn it to the left to obtain a light setting, or to the right to tighten the mechanism.

### **5. Armrest adjustments**

Ring armrests

To set the width of the armrests: Loosen the T-screw, move the armrests into the desired position, and tighten the T-screw.

## Multifunctional armrests

Push the button to adjust the height of the armrests in 8 positions. To set the width of the armrests:

Loosen the T-screw, move the armrests into the desired position, and tighten the T-screw. By lifting and pushing the armrest pads to the left or to the right, they can be rotated in 3 positions.

## 6. Height adjustable backrest

The backrest will engage at the required height setting when pushed upwards. To readjust the backrest to a lower position, push the backrest to the highest position and guide it down to the engaging position at the bottom.

## 7. Castors

Castors as per DIN EN 12 5 29 – with load controlled braking mechanism.

For textile floors: the wheels of the castors are uni-coloured over the whole surface.

For hard floors: the soft tread of the wheel is of a different colour.

## 8. Cleaning

Upholstery parts can be cleaned by means of the appropriate commercial detergents for upholstery.

## 9. Considerations for use

Only use this office swivel chair in accordance with the intended by respecting the general duty of care. Danger of accident exists in the case of use as an ascent assistance, sitting on armrests or other improper use.

# français

## 1. Cinématique

Abaissez le levier qui se trouve à gauche sous l'assise pour bloquer le mécanisme en 5 positions différentes. Actionnez le levier vers le haut pour libérer le mécanisme et profiter d'une assise dynamique.

Inclinaison négative du siège ( $-5^\circ$ ) (en option) : Tourner le levier à l'arrière à droite sous l'assise, déterminer la position individuelle et remettre le levier dans la position de base.

## 2. Réglage en hauteur de l'assise

Pour régler en continu la hauteur de l'assise, actionnez vers le haut le levier qui se trouve à droite sous l'assise.

**Attention!** Les lifts à gaz ne doivent être manipulés ou changés que par des spécialistes.

### **3. Réglage en profondeur de l'assise (en option)**

Sous le côté droit du siège, vous trouverez un levier à deux manettes. La manette avant sert au réglage de la profondeur du siège.

Tout en étant assis, maintenez cette manette vers le bas puis, d'un coup de reins, déplacez le siège dans la position souhaitée (5 positions possibles).

### **4. Réglage en fonction du poids**

Vous trouverez le réglage en fonction du poids sous l'assise, à l'avant. Tournez-le vers la gauche pour un réglage doux, vers la droite pour un réglage plus dur.

### **5. Réglages des accoudoirs**

Accoudoirs boucles

Pour le réglage en largeur des accoudoirs, ouvrez les vis à oreilles, placez les accoudoirs dans position souhaitée et serrez à bloc les vis de nouveau.

## Accoudoirs multifonctionnels

Appuyez sur le bouton pour régler les accoudoirs en hauteur (8 positions). Pour le réglage en largeur des accoudoirs, ouvrez les vis à oreilles, placez les accoudoirs dans position souhaitée et serrez à bloc les vis de nouveau. Faire pivoter les accoudoirs: En soulevant et tournant les manchettes vers la droite et vers la gauche, vous pouvez bloquer les accoudoirs en 3 positions.

## 6. Dossier réglable en hauteur

Le dossier se règle à la bonne hauteur par crantage en soulevant le bas du dossier. Au dernier cran, le dossier redescend.

## 7. Type des roulettes

Roulettes selon les normes DIN EN 12 5 29 – avec un mécanisme de freinage contrôle en charge.

Pour moquettes: les roues des roulettes sont d'une couleur unie sur toute la surface.

Pour sols durs: la partie souple de la roue est d'une couleur différente.

## 8. Entretien

Le nettoyage des coussins se fait aisément avec des produits de nettoyage courants.

## 9. Instructions d'utilisation

N'utilisez ce siège de bureau qu'en conformité avec les consignes courantes d'utilisation. Un danger d'accident existe lors de toute utilisation anormale du siège, comme s'asseoir sur les accoudoirs, ou autre usage abusif.

# nederlands

## 1. Kinematica

De linke hendel onder het zitvlak naar beneden: blokkering uitsluitend in 5 posities mogelijk.

Hendel naar boven: deblokkering van de synchrononmechaniek voor dynamisch zitten.

Negatieve zithelling ( $-5^\circ$ ) (optioneel):

De hendel rechts achter onder de zitting draaien, individuele positie bepalen en hendel in de basisstand terug zetten.

## 2. Hoogteverstelling van de zitting

Om de zitting traploos in hoogte te verstellen, moet de bedieningshendel rechts onder het zitvlak naar boven geduwd worden.

**Belangrijk!** Het vervangen van de gasveer uitsluitend door deskundig personeel.

### **3. Zitdiepte verstelling (optioneel)**

Rechts onder het zitvlak bevindt zich een tweedelige hendel. De voorste hendel is voor de diepte-verstelling van uw stoel. Houd deze hendel naar beneden gedrukt en verschuif de stoel met uw zitvlak in de gewenste positie (er zijn 5 posities mogelijk).

### **4. Gewichtsinstelling**

U vindt de regelknop voor de gewichtsinstelling vooraan onder de zitting. Draai de knop naar links voor een lichtere gewichtsinstelling en naar rechts voor een zwaardere.

### **5. Instelling van de armsteunen**

#### **Ringarmleggers**

Om de armleggers in de breedte te verstellen, de vleugelschroeven openen, armleggers in de gewenste positie brengen en de schroeven weer vastdraaien.

## Multifunctionele armsteunen

Door gebruik van de drukknop kan de armlegger in hoogte ingesteld worden (8 posities). Om de armleggers in de breedte te verstellen, de vleugelschroeven openen, armleggers in de gewenste positie brengen en de schroeven weer vastdraaien. Door het opheffen en draaien van de armsteunen naar rechts en naar links kan men deze in 3 posities instellen.

## 6. In de hoogte verstelbare rugleuning

Door het omhoog schuiven van de rugleuning, laat deze zich in de gewenste stand vergrendelen. Om de rugleuning weer in de onderstaande positie te plaatsen, dient u deze vanuit de hoogste positie naar beneden te laten glijden.